



室外球型网络摄像机

快速入门

目录

产品安装防水须知	1
1 安全须知	3
1.1 安装使用注意事项	3
1.2 日常维护注意事项	4
2 装箱清单	4
3 产品外观	4
3.1 尺寸图	4
3.2 尾线	5
4 设备安装	6
4.1 安装前确认	6
4.2 安装流程	7
4.3 (可选) 安装 SD 卡	7
4.4 (可选) 安装光模块	8
4.4.1 光模块使用注意事项	8
4.4.2 光模块安装	9
4.5 安装设备	10
4.5.1 壁装	10
4.5.2 吊装	13
4.5.3 角装	15
4.5.4 杆装	16
4.5.5 柱装	18
5 设备启动	18
6 Web 登录	18
7 FAQ	20
8 附录：线径和传输距离关系表	21
8.1 DC12V 供电线径和传输距离关系表	21
8.2 DC24V 供电线径和传输距离关系表	22
8.3 AC24V 供电线径和传输距离关系表	23

限制性物质	27
用户保修登记卡	28

产品安装防水须知

请严格按照以下步骤对设备线缆做好防水处理。因未做好防水而引起的设备故障，由您自行负责，感谢您的配合。

说明：

- 防水处理前，务必连接好所有需连接的线缆并剪除不使用线缆的末端铜丝。
- 请使用自粘性防水胶带（部分设备随机附带，若无则需自行购买）进行防水处理。
- 网线需使用防水套件进行防水处理，电源线若不使用请单独做防水处理，视频输出线无需处理。

1. 用绝缘胶带（需自行购买）对线缆的连接处进行缠绕。

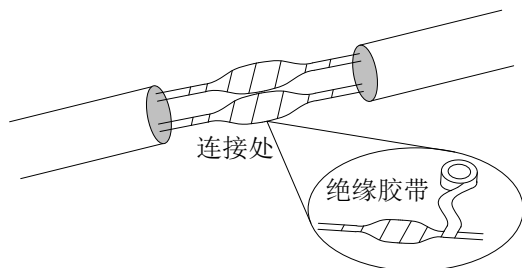

2. 用自粘性防水胶带对线缆进行防水处理。

- (1) 将自粘性防水胶带向两端拉伸至紧绷。
- (2) 将拉伸后的胶带紧密缠绕在线缆连接处或线缆末端，缠绕过程中请保持防水胶带一直处于紧绷的状态。
- (3) 压紧线缆两侧的防水胶带，达到绝缘密封。



使用的尾线需单独缠绕

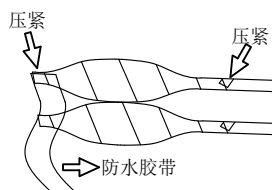

不使用的尾线整体缠绕

3. 用随机附带的防水套件对网线进行防水处理，如图所示依次将防水套件套在网线上。

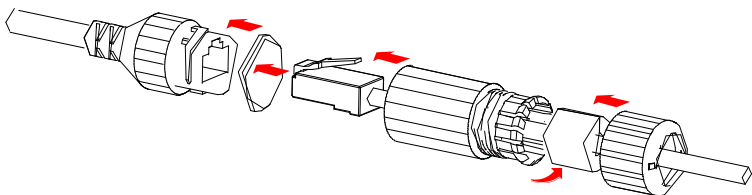

i 注意：

细橡皮圈需先套在网线接口处。

4. 用随机附带的 DC 堵头对不使用的 DC 接口进行防水处理，无此接口设备可忽略此操作。

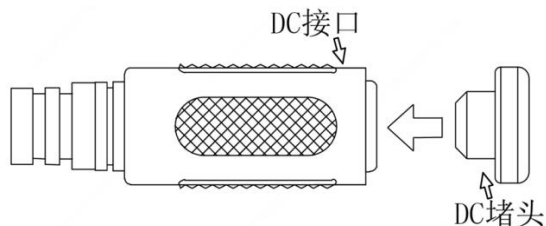

5. (可选)将做好防水处理的线缆收纳于防水的接线盒（需自行购买）中。

i 注意：

- 线缆接头不可外露且不可积水。
- 打开的设备须还原并紧固。
- 电源适配器放置于配电箱。

1 安全须知

1.1 安装使用注意事项

- 请确保设备安装平台可承受云台及结构件 8 倍以上的重量，请远离振动源，避免因平台不稳，造成图像抖动，影响监控效果。
- 在强雷暴地区或高感应电压地带（如高压变电站等），为防止雷击，请采取加装大功率防雷设备或安装避雷器等措施。
- 请不要将镜头长时间瞄准强光物体，如太阳、白炽灯等其他强光源，否则可能造成设备成像器件永久受损。
- 搬移设备时，切勿通过手拎尾线来承重，以免设备电缆接口松脱。
- 对外连接端口，请用既有的电缆端子连接，连接时，请确认电缆端子（锁扣/卡扣）良好，并紧固到位。
- 安装过程中，切勿将线缆过度弯折及拉扯，避免长时间应力作用导致接触不良，影响设备使用。
- 若电源适配器与设备之间的电源线过长，可能会导致设备的电压偏低，容易造成设备工作异常。若对电源线加长，请参见“附录：线径和传输距离关系表”。
- 在周转、运输过程中，对前脸需要特别防护，避免摩擦、划伤、污染等。为了保持前脸清洁，请您在安装过程中不要取下前脸的透明保护膜，确认安装完成后取下透明保护膜即可。
- 若球机为雨刷球，请在安装使用过程中，禁止使用蛮力扳动雨刷等部件，以免造成设备的损坏。
- 若球机为激光球，请勿将激光器直射人眼，以避免可能对人眼造成的伤害。
- 激光器近距离照射可燃性物体，可能会带来火灾隐患，安装时请保持一定的安全距离。
- 若球机为激光球，禁止将激光直射玻璃，玻璃反射的激光会对人眼造成伤害。
- 若球机为激光球，切勿用手或身体其他部分对激光阻挡，以免发生对皮肤的伤害。请调试、安装、维护环节重点关注。
- 若球机为激光球，请将激光球安装在离地 6 米及以上，切勿将激光器放置在非专业人士能触及的地方。

1.2 日常维护注意事项

- 前脸无污斑，轻度沾灰时，请使用无油软刷轻轻弹落或吹风皮球吹落。
- 前脸沾染油脂或有灰尘结斑时，将油污或灰尘结斑用防静电手套或无油棉布自中心向外轻轻擦拭；如果无法擦拭干净，再用防静电手套或无油棉布蘸家用洗洁精后自中心向外轻轻擦拭，直到干净为止。
- 禁止使用有机溶剂（苯、酒精等）对前脸进行除尘、清洁。

2 装箱清单

项目	名称	数量	单位
1	主机	1	台
2	电源适配器	1	套
3	防水套件	1	套
4	支架转接环	1	个
5	尾线转接单元及遮阳罩	1	套
6	用户资料	1	套

备注：根据产品不同型号和不同版本，随箱附件可能有变动，请以实际为准。

3 产品外观

3.1 尺寸图

不同设备外观有所不同，请以实物为准。此处以一款典型设备为例进行说明。

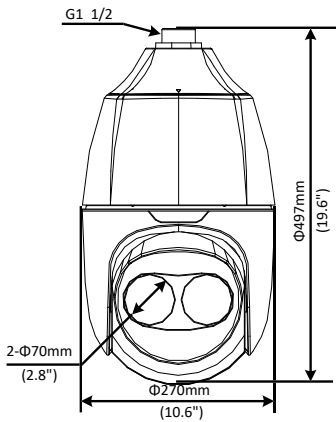

3.2 尾线

各款设备尾线有差异，请以实际为准。此处以全尾线款为例，每款尾线都有标签说明（包括尾线的颜色和信号定义），请参见下表进行电缆连接。



说明：

详细规格请您参见该产品最新的数据手册。

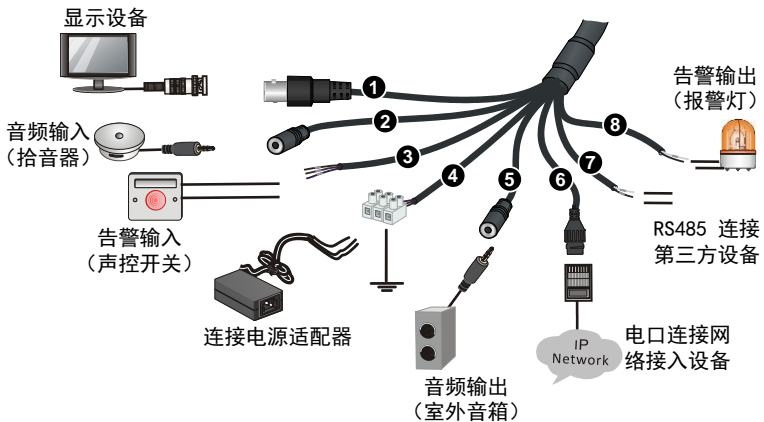

编号	接口	用途
1	VIDEO OUT	视频输出接口。向监视器等模拟信号的显示设备输出模拟视频信号
2	AUDIO IN	音频输入接口。输入音频信号或进行语音对讲 说明： 音频输入与语音对讲共用该接口，但不能同时使用
3	ALARM IN	告警输入接口。输入告警信号
4	电源接口	连接电源适配器
5	AUDIO OUT	音频输出接口。输出音频信号
6	电口	10M/100M Base-TX自适应以太网电口。连接电口网络
7	RS485	串口。与外接设备交互控制，如控制第三方设备
8	ALARM OUT	告警输出接口。输出告警信号

4 设备安装

4.1 安装前确认

1. 检查设备组件

在安装设备前，请根据装箱清单核对设备型号，清点随箱附带的组件种类及数量，确认设备组件齐全。

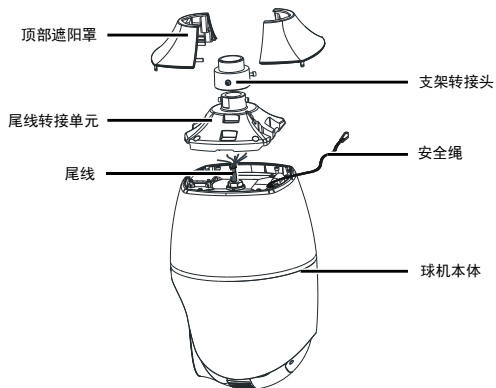

2. 安装地点强度

请您确认安装处强度能够满足承重要求。如安装处强度不够，建议在安装前对其加固。

3. 防雷、接地要求

请对设备电源、音视频信号和RS485接口等信号线选用合适的防雷保护装置。

4.2 安装流程

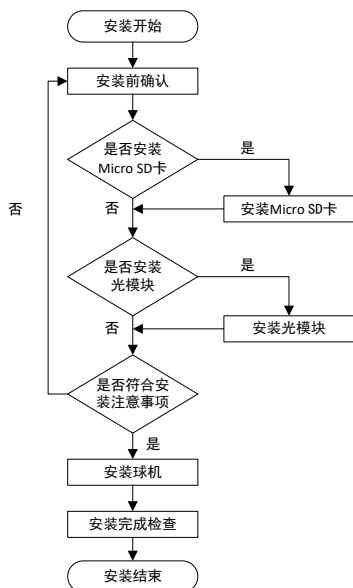

4.3 (可选) 安装SD卡

若您需要使用本地缓存功能，请在设备中安装 Micro SD 卡。



说明：

- 使用 Micro SD 卡前需要进行格式化，可在软件界面进行格式化的操作。
- 推荐的 Micro SD 卡规格请咨询销售或技术支持人员。

下图仅为示意，Micro SD 卡插槽位置请以实际设备为准。



警告：

- 插拔 Micro SD 卡前，请断开电源，确保设备停止运行，否则会损坏设备或 Micro SD 卡。
- 请勿在潮湿地区拆卸球机，造成球机内部湿度过大而起雾。

1. 拧开设备后盖的四颗螺钉，卸下后盖。
2. 将 Micro SD 卡插入卡槽中。
3. 检查防水圈，确保防水圈不偏移或者缺失。
4. 重新装回后盖，拧紧螺丝，直至螺钉完全拧入且不可转动为止。

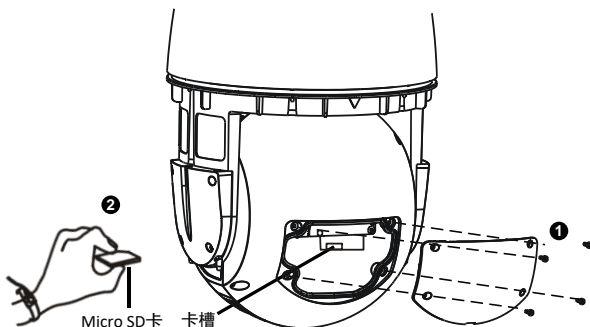

4.4 （可选）安装光模块

仅部分款型支持安装光模块，请根据实际情况操作。

4.4.1 光模块使用注意事项

- 传输线路必须选择单模光纤，多模光纤不可用。
- 设备使用的光模块需与对端交换机的光模块匹配，例如模式、发射/接收波长，且光模块的传输距离参数需大于实际传输距离。

- 请选用优质的光纤连接器，未倒角的非标准光纤连接器可能会损坏光模块、法兰盘或光分流器等内部陶瓷套筒。
- 您可以不断电直接切换接口连接使用相应网络，但光口和电口不能同时使用。
- 连接光纤前，请确认没有明显的污染、刮伤、凹痕、麻点等。若发现光纤连接器、法兰盘或光模块等有污染，请您使用酒精和无尘棉（或无尘棉棒）进行清洁。
- 连接 SFP 光模块时，光纤弯折后的角度不宜过小（小于 90 度）。若光纤太长，可以盘绕，盘绕直径大于 60mm，弯折后的角度大于 90 度。
- 安装尾线转接单元时，请确保光纤未被设备夹到，以免导致光纤受损。
- 请注意光纤连接器良好，锁扣不能断裂或失去弹性，保证与对端连接良好。
- 光纤连接器和法兰盘对接时，需要将光纤连接器对准法兰盘“凹槽”，保证对接到位。

4.4.2 光模块安装

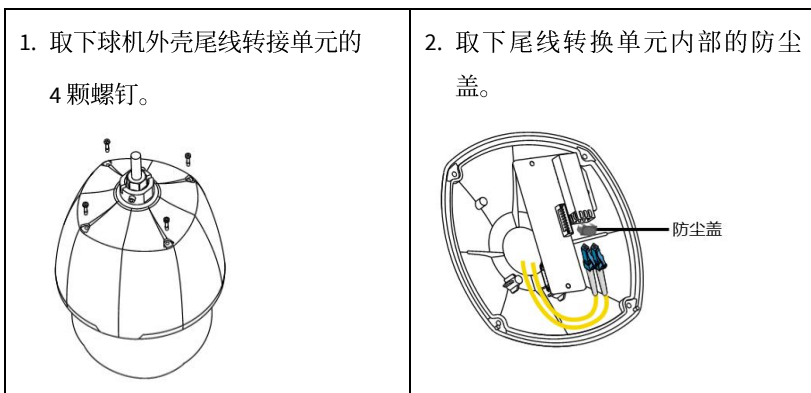

3. 插入本公司推荐的 SFP 光模块。

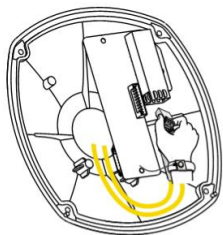

4. 连接光纤插头和光模块，并重新装回尾线转接单元。

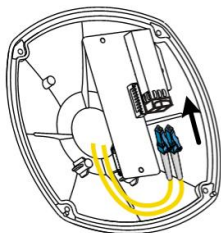

注意：

请您务必将光模块的光纤插头和尾线实际光口对应，避免连接错误的光口尾线（光纤接口处有标签说明）。

4.5 安装设备

墙体承重和支架长度需符合现场安装要求，否则会造成设备图像严重抖动，请您根据实际安装条件来选择不同的安装方式。



注意：

- 由于球机的体积和重量较大，请用拉手将设备取出，安装遮阳罩前取下拉手。
- 实际安装时需要使用到一些支架和配件，比如壁挂支架，详细的型号请参考配件推荐表。

4.5.1 壁装



注意：

- 连接球机的支架、转接环等各节点的螺钉须紧固到位，不可缺失。
- 下述为电缆暗装视图，若要明装，请将电缆直接从支架侧方的出线孔伸出。

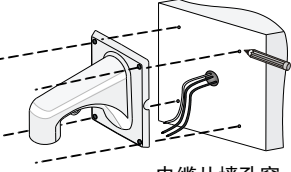
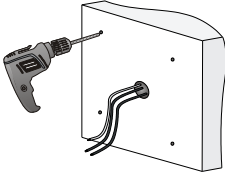
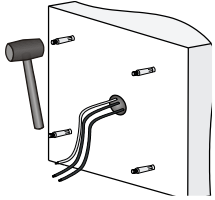
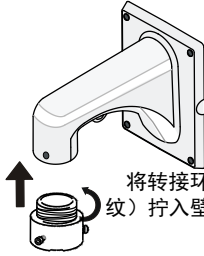
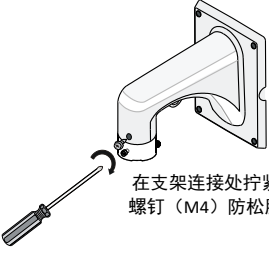
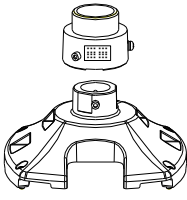
<p>1. 确定打孔位置。</p> <p>以支架安装孔为模板，画打孔位</p>  <p>电缆从墙孔穿出待连接</p>	<p>2. 墙壁打孔。</p>  <p>选择钻头与膨胀螺栓外径相配，孔深参考螺栓长度</p>
<p>3. 安装膨胀螺栓。</p>  <p>敲击确认膨胀螺栓固定在孔内，无松动</p>	<p>4. 安装转接环。</p>  <p>将转接环（G1 1/2外螺纹）拧入壁装支架接口</p>
<p>5. 支架接口处拧紧螺钉。</p>  <p>在支架连接处拧紧螺钉（M4）防松脱</p>	<p>6. 将尾线转接单元的豁口对准转接环上的标签。</p>  <p>将尾线转接单元的豁口对准转接环上的标签</p>

7. 将尾线转接单元固定到转接环。

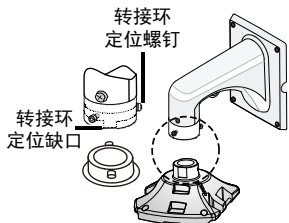

将尾线转接单元顶部2颗螺钉对准转接环定位缺口，向上推至转接环底部，并向右旋转至定位螺钉处

8. 固定上墙。

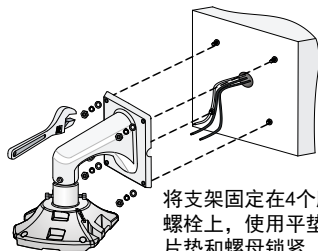

将支架固定在4个膨胀螺栓上，使用平垫、弹片垫和螺母锁紧

9. 将球机本体挂在转接单元上的快装挂钩，去除把手。然后将安全绳另一端挂在支架上，锁紧锁扣。

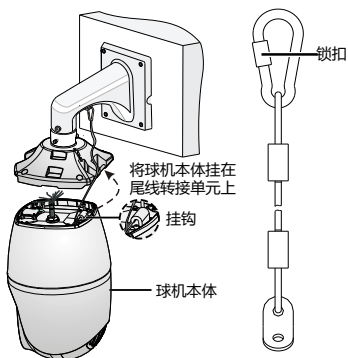

10. 连接所有电缆（相关处理参见“产品安装防水须知”）。整理好电缆，安装球机本体。

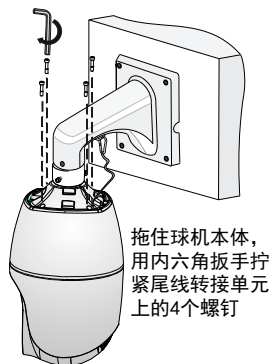

拖住球机本体，用内六角扳手拧紧尾线转接单元上的4个螺钉

11. 安装顶部遮阳罩。

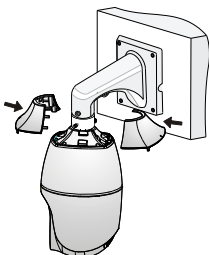

将2片顶部遮阳罩左右组合（同时对准球机本体的三角标志），往下扣在球体本体上

4.5.2 吊装



注意：

- 吊装支架用于室内安装，原则上不能用于室外，因特殊环境要求在室外使用时，请务必保证符合防水要求，因未做好防水而引起的进水故障，本公司将不承担由此引起的后果，感谢您的配合。
- 用户定制的配合吊装支架使用的吊杆必须符合防水要求，不能进水、积水。
- 安装球机时，请先将转接环安装到支架接口上，再将球机尾线转接单元卡接到转接环。
- 下述为电缆暗装视图，若要电缆明装，将电缆不穿进墙壁，直接从支架侧方的凹槽中伸出。

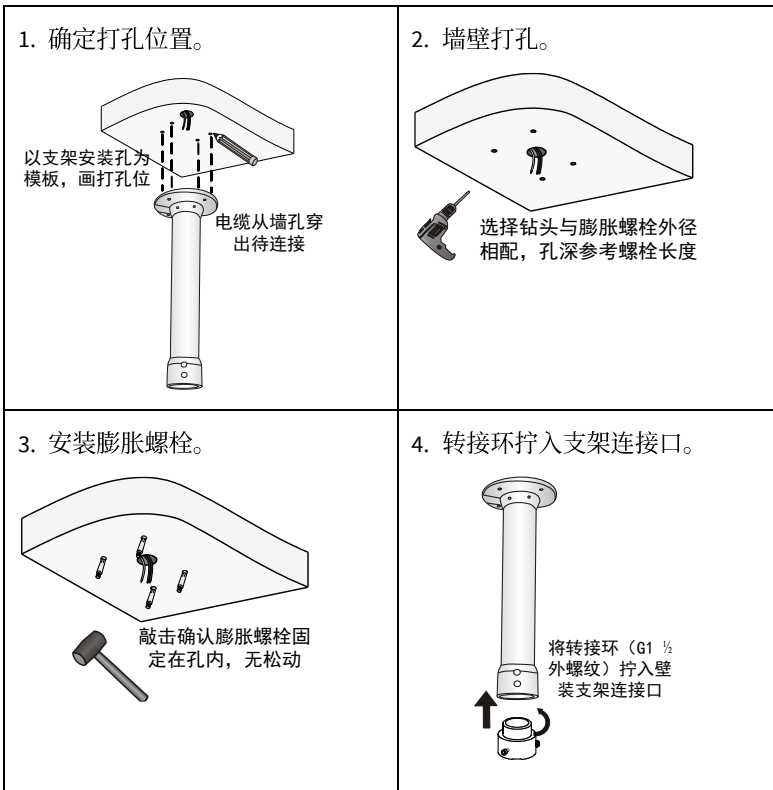

5. 在支架接口处拧紧螺钉。

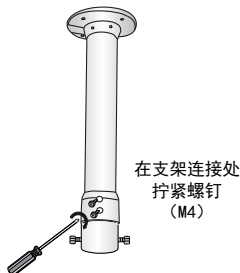

6. 将尾线转接单元的豁口对准转接环上的标签。

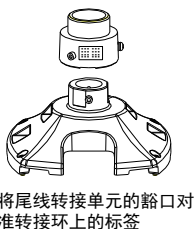

7. 将尾线转接单元固定到转接环。

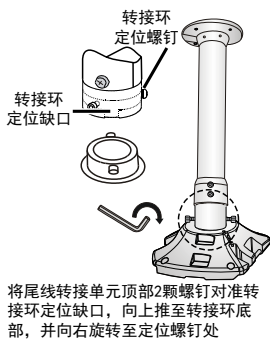

8. 固定上墙。

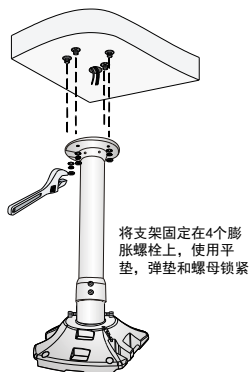

9. 挂上球机本体，去除拉手。

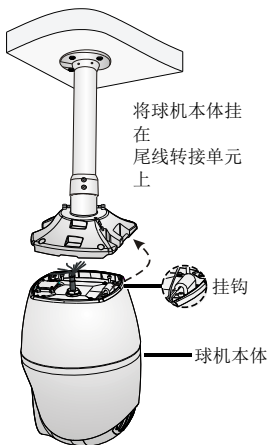

10. 连接所有电缆（相关处理参见“产品安装防水须知”）。安装球机本体。

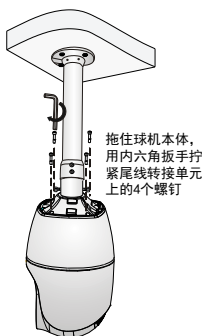

11. 安装顶部遮阳罩。

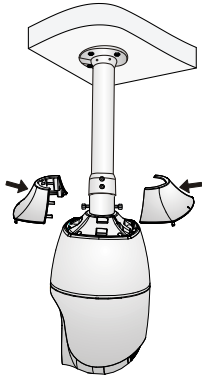

将2片顶部遮阳罩左右组合
(同时对准球机本体的三角标志)，往下扣在球体本体上

4.5.3 角装



注意：

- 安装球机时，请先将转接环安装到支架接口上，再将球机尾线转接单元卡接到转接环。
- 固定支架时请不要压住电缆；为避免设备从安装处坠落，请确保螺母已拧紧。
- 下述为电缆暗装视图，若要电缆明装，将电缆不穿进墙壁，直接从支架侧方的出线孔中伸出。

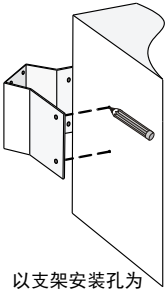
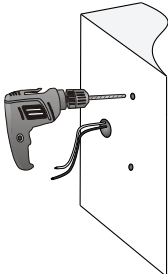
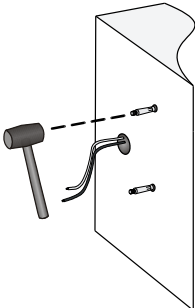
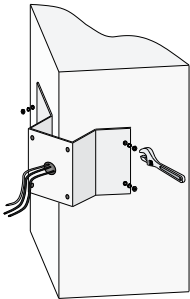
<p>1. 确定打孔位置。</p>  <p>以支架安装孔为模板，画打孔位</p>	<p>2. 墙壁打孔。</p>  <p>选择钻头与膨胀螺栓外径相配，孔深参考螺栓长度</p>
<p>3. 安装膨胀螺栓。</p>  <p>敲击确认膨胀螺栓固定在孔内，无松动</p>	<p>4. 安装角装配件，将电缆穿出。</p>  <p>将支架固定在4个膨胀螺栓上，使用平垫、弹片垫和螺母锁紧</p>
<p>5. 后续安装请参考“壁装”的步骤 4~11。</p>	

4.5.4 杆装

此类安装无需支架和配件，您可以直接沿用工程中的立杆或者定制一款符合设备尺寸的立杆进行安装。

1 原杆

若杆件预留的接口与球机自带转接环不匹配时，需重新定制转接环。

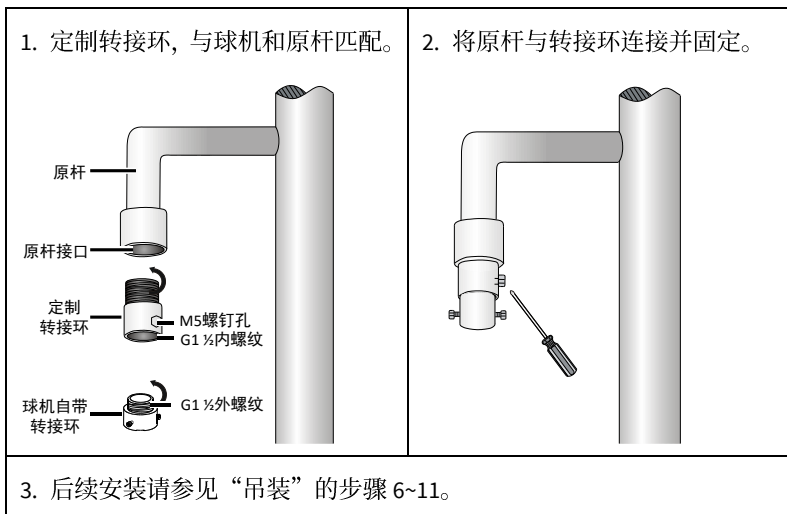

2 定制立杆



注意：

- 安装球机时，请先将转接环安装到支架接口上，再将球机尾线转接单元卡接到转接环。
- 请务必在球机与杆件接口处进行密封防水处理。尾线转接单元上的遮阳罩需卡接到位。

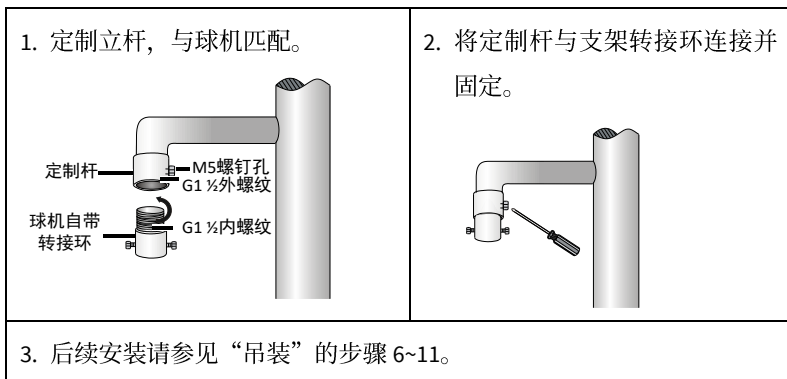

4.5.5 柱装



注意：

- 安装球机时，请先将转接环安装到支架接口上，再将球机尾线转接单元卡接到转接环。
- 固定支架时请不要压住电缆，并且将螺母拧紧，若拧紧不充分可能会导致设备从安装处坠落。

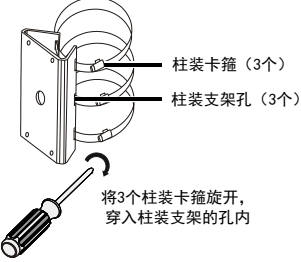
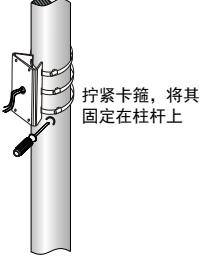
1. 组装柱装配件。	2. 卡箍环绕柱杆，将电缆穿出。
	
3. 后续安装请参考“壁装”的步骤 4~11。	

5 设备启动

1. 检查安装正确后，接通电源即可启动设备。
2. 等待设备自检。当自检完成后，您才可对设备进行操作。



说明：

每次通电后，设备都会进行自检。自检动作包括左右转动、上下转动、变焦、聚焦各一次。

6 Web 登录

您可以登录 Web 界面进行管理和维护。

出厂缺省的网络参数配置如下表所示，请根据实际需要及时修改。

配置项	默认值
网络地址	<ul style="list-style-type: none"> • IP 地址/子网掩码: 192.168.1.13/255.255.255.0 • 网关: 192.168.1.1 <p>说明: 设备出厂默认开启 DHCP, 若网络环境存在 DHCP 服务器, 可能会动态分配 IP 地址, 请以实际 IP 地址登录。</p>
用户名	admin
密码	<p>123456</p> <p>说明: 默认密码仅供首次登录使用。为保证帐号安全, 请您在首次登录后及时修改默认密码为强密码 (8 个字符以上, 含大小写、数字和特殊字符) 并妥善保存, 后续使用修改后的密码登录。</p>

登录 Web 界面的步骤如下:

1. 在客户端计算机上运行 IE 浏览器 (IE9 及以上), 在地址栏中输入设备的 IP 地址, 按 Enter 键, 进入登录界面。



说明:

首次登录时会提示安装控件 (安装时需要关闭当前所有浏览器)。请按照页面指导完成控件安装, 再重启 IE 浏览器登录系统。

2. 输入用户名和密码, 单击<登录>, 进入 Web 界面。

7 FAQ

1 在 Windows 7 客户端上首次登录时，未提示安装控件？

答：请更改用户帐户的控制设置，并重新登录。操作方式为：进入[控制面板/用户帐户]，单击<用户帐户>，选择<更改用户帐户控制设置>，设置为“从不通知”确认后即可。

2 控件安装失败？

答：登录前，先将设备 IP 加入 IE 的可信站点。操作方式：[工具/Internet 选项/安全]，选择“可信站点”并单击<站点>，添加为可信站点。

若您在 Windows 7 客户端上登录，还需要将控件先保存在本地，然后右键单击选择“以管理员身份运行”安装即可。

3 首次登录后无法观看实况？

答：请您先关闭当前 PC 的防火墙，重新登录设备后可观看实况。

4 如何恢复出厂设置？

答：设备上电 10 分钟内（超过 10 分钟无效）可通过如下方法恢复出厂设置。

(1) 在设备断电情况下，拆下球机后盖。

(2) 长按恢复默认配置按钮 10 秒以上，设备重启后即恢复成出厂默认值。

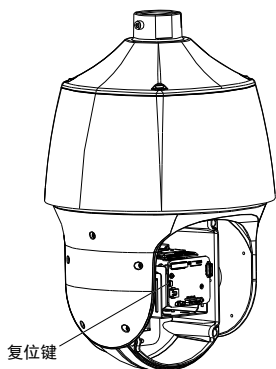

8 附录：线径和传输距离关系表

不同功率设备使用不同线径的电源线时支持的传输距离不同，布线前可参照下表选择电源线。



说明：

推荐设备功率计算方法：（产品铭牌上的）电压×（产品铭牌上的）电流。

8.1 DC12V供电线径和传输距离关系表

对于 DC12V 电源供电，最低工作电压 DC9V（最大电压损耗为 25%）的设备，计算设备功率时，供电电压不可低于 DC9V。

DC12V电源供电，受电设备工作下限为DC9V (DC12V-25%) 环境温度50摄氏度								
线径mm 传输距离m	0.6mm (22AWG)	0.8mm (20AWG)	1mm (18AWG)	1.25mm (16AWG)	1.63mm (14AWG)	2mm (12AWG)	2.5mm (10AWG)	所需供电端输出功率 (W)
6	35	60	93	145	247	372	605	8
7	30	51	80	125	212	319	519	9
9	23	36	62	97	165	248	404	12
10	21	24	56	87	148	223	363	13
15	14	18	37	58	99	149	242	20
20	11	12	28	43	74	112	180	27
30	-	-	19	29	49	74	121	40
40	-	-	14	22	37	56	90	53
50	-	-	-	18	30	45	73	67
60	-	-	-	-	25	37	60	80
70	-	-	-	-	21	32	52	93
80	-	-	-	-	-	28	45	107
90	-	-	-	-	-	25	40	120
100	-	-	-	-	-	22	36	133
110	-	-	-	-	-	-	33	145
120	-	-	-	-	-	-	30	158
130	-	-	-	-	-	-	28	171
140	-	-	-	-	-	-	26	184
150	-	-	-	-	-	-	24	198

注：供电端的输出功率等于IPC功耗和线损功耗之和。

对于 DC12V 电源供电，最低工作电压 DC10.8V（最大电压损耗为 10%）的设备，计算设备功率时，供电电压不可低于 DC10.8V。

DC12V电源供电, 受电设备工作下限为DC10.8V (DC12V-10%)环境温度50摄氏度								
线径mm 传输距离m	0.6mm (22AWG)	0.8mm (20AWG)	1mm (18AWG)	1.25mm (16AWG)	1.63mm (14AWG)	2mm (12AWG)	2.5mm (10AWG)	所需供电端输出功率 (W)
6	16	29	45	70	119	179	272	7
10	9	17	27	42	71	107	163	11
20	5	9	13	21	36	54	82	22
30	3	6	9	14	24	36	54	33
40	-	4	7	11	18	27	41	44
50	-	-	5	8	14	21	33	56
60	-	-	-	7	12	18	27	67
70	-	-	-	6	10	15	23	78
80	-	-	-	-	9	13	20	89
90	-	-	-	-	8	12	18	100
100	-	-	-	-	-	11	16	111
110	-	-	-	-	-	10	15	122
120	-	-	-	-	-	9	14	133
130	-	-	-	-	-	-	13	143
140	-	-	-	-	-	-	12	154
150	-	-	-	-	-	-	11	165
160	-	-	-	-	-	-	10	176
170	-	-	-	-	-	-	10	187
180	-	-	-	-	-	-	9	198

注: 供电端的输出功率等于IPC功耗和线损功耗之和。

8.2 DC24V供电线径和传输距离关系表

对于 DC24V 电源供电, 最低工作电压 DC18V (最大电压损耗为 25%) 的设备, 计算设备功率时, 供电电压不可低于 DC18V。

DC24V电源供电, 受电设备工作下限为DC18V (DC24V-25%)环境温度50摄氏度								
线径mm 传输距离m	0.6mm (22AWG)	0.8mm (20AWG)	1mm (18AWG)	1.25mm (16AWG)	1.63mm (14AWG)	2mm (12AWG)	2.5mm (10AWG)	所需供电端输出功率 (W)
10	83	143	223	349	593	892	1454	13
20	41	72	112	175	297	446	727	26
30	27	48	74	116	198	298	484	40
40	20	36	56	87	148	223	363	52
50	-	29	45	70	119	179	290	66
60	-	24	37	58	99	149	242	79
70	-	-	32	50	85	128	207	92
80	-	-	28	44	74	112	181	150
90	-	-	-	39	66	99	161	118
100	-	-	-	35	59	89	145	132
110	-	-	-	32	54	81	132	145
120	-	-	-	-	49	74	121	158
130	-	-	-	-	46	69	112	171
140	-	-	-	-	42	64	103	184
150	-	-	-	-	40	60	97	198
160	-	-	-	-	-	56	90	221
170	-	-	-	-	-	53	85	224
180	-	-	-	-	-	50	80	237
190	-	-	-	-	-	47	76	250

注: 供电端的输出功率等于IPC功耗和线损功耗之和。

对于 DC24V 电源供电，最低工作电压 DC21.6V（最大电压损耗为 10%）的设备，计算设备功率时，供电电压不可低于 DC21.6V。

DC24V电源供电，受电设备工作下限为DC21.6V(DC24V-10%)环境温度50摄氏度								
线径mm 传输距离m	0.6mm (22AWG)	0.8mm (20AWG)	1mm (18AWG)	1.25mm (16AWG)	1.63mm (14AWG)	2mm (12AWG)	2.5mm (10AWG)	所需供电端输出功率 (W)
10	37	68	108	168	284	428	654	11
20	19	36	52	84	144	216	327	22
30	12	24	36	56	96	144	218	33
40	9	16	28	44	72	108	163	44
50	7	13	20	32	56	84	130	56
60	-	11	17	28	48	72	109	67
70	-	9	15	24	40	60	93	78
80	-	8	13	20	36	52	82	89
90	-	-	11	18	32	48	73	100
100	-	-	-	16	27	44	65	111
110	-	-	-	14	24	40	59	122
120	-	-	-	13	22	36	55	133
130	-	-	-	12	21	31	50	144
140	-	-	-	-	19	30	47	155
150	-	-	-	-	18	27	44	167
160	-	-	-	-	17	25	41	178
170	-	-	-	-	16	24	38	189
180	-	-	-	-	15	23	36	200
190	-	-	-	-	-	21	34	211

注：供电端的输出功率等于IPC功耗和线损功耗之和。

8.3 AC24V供电线径和传输距离关系表

对于 AC24V 电源供电，最低工作电压 AC18V（最大电压损耗为 25%）的设备，计算设备功率时，供电电压不可低于 AC18V。

AC24V电源供电, 受电设备工作下限为AC18V (AC24V-25%)环境温度50摄氏度									
传输功率VA	线径mm	0.6mm (22AWG)	0.8mm (20AWG)	1mm (18AWG)	1.25mm (16AWG)	1.63mm (14AWG)	2mm (12AWG)	2.5mm (10AWG)	所需供电端输出功率 (VA)
	传输距离m								
10		83	143	223	349	593	892	1454	13
20		41	72	112	175	297	446	727	26
30		27	48	74	116	198	298	484	40
40		20	36	56	87	148	223	363	52
50		-	29	45	70	119	179	290	66
60		-	24	37	58	99	149	242	79
70		-	-	32	50	85	128	207	92
80		-	-	28	44	74	112	181	150
90		-	-	-	39	66	99	161	118
100		-	-	-	35	59	89	145	132
110		-	-	-	32	54	81	132	145
120		-	-	-	-	49	74	121	158
130		-	-	-	-	46	69	112	171
140		-	-	-	-	42	64	103	184
150		-	-	-	-	40	60	97	198
160		-	-	-	-	-	56	90	221
170		-	-	-	-	-	53	85	224
180		-	-	-	-	-	50	80	237
190		-	-	-	-	-	47	76	250

注：供电端的输出功率等于IPC功耗和线损功耗之和。

声明与安全须知

版权声明

©2020-2022 浙江宇视科技有限公司。保留一切权利。

未经浙江宇视科技有限公司（下称“本公司”）的书面许可，任何单位和个人不得擅自摘抄、复制本手册内容的部分或全部，并不得以任何形式传播。

本手册描述的产品中，可能包含本公司及其可能存在的许可人享有版权的软件。未经相关权利人的许可，任何人不得以任何形式对前述软件进行复制、分发、修改、摘录、反编译、反汇编、解密、反向工程、出租、转让、分许等侵犯软件版权的行为。

商标声明

 是浙江宇视科技有限公司的商标或注册商标。

在本手册以及本手册描述的产品中，出现的其他商标、产品名称、服务名称以及公司名称，由其各自的所有人拥有。

出口管制合规声明

本公司遵守包括中国、美国等全球范围内适用的出口管制法律法规，并且贯彻执行与硬件、软件、技术的出口、再出口及转让相关的要求。就本手册所描述的产品，请您全面理解并严格遵守国内外适用的出口管制法律法规。

责任声明

- 本公司对使用本手册或使用本公司产品导致的任何特殊、附带、偶然或间接的损害不承担责任，不进行赔偿，包括但不限于商业利润损失、数据或文档丢失产生的损失。
- 本文件中描述的产品均“按照现状”提供，除非适用法律要求，本手册仅作为使用指导，所有陈述、信息和建议不构成任何明示或暗示的担保，包括但不限于适销性、质量满意度、适合特定目的、不侵犯第三方权利等保证。
- 若您将产品接入互联网需自担风险，包括但不限于可能遭受网络攻击、黑客攻击、病毒感染等，请您加强网络、设备数据和个人信息等的保护，采取保障设备网络安全的必要措施。本公司对因此造成的产品工作异常、信息泄露等问题不承担任何责任，但本公司会及时提供产品相关安全维护支持。
- 在适用法律未明令禁止的情况下，对于因使用或无法使用本产品或服务而引起的任何直接或间接损失，包括但不限于利润或销售损失、数据丢失或采购替代商品或服务的成本、业务中断等，本公司及其员工、许可方或附属公司都不承担赔偿责任，即使其已被告知存在此种损害的可能性也是如此。某些司法管辖区不允许对人身伤害、附带或从属损害等进行责任限制，则此限制可能不适用于您。
- 本公司对您的所有损害承担的总责任限额不超过您购买本公司产品所支付的价款。

隐私保护提醒

本公司遵循适用的隐私保护法律法规。您可以访问宇视科技官网查询我们的隐私政策。

本手册描述的产品，可能会采集人脸、指纹、车牌、邮箱、电话、GPS等个人信息，在使用产品过程中，请遵守所在地区或国家的隐私保护法律法规要求，保障您和他人的合法权益。

关于本手册

- 本手册供多个型号产品使用，产品外观和功能请以实物为准。
- 本手册配套多个软件版本，产品界面和功能请以实际软件为准。
- 本手册内容可能包含技术性误差或印刷性错误，以本公司最终解释为准。
- 因未按本手册中的指导进行操作而造成的任何损失，由使用方自己承担责任。
- 本公司保留在没有通知或提示的情况下修改本手册中任何信息的权利。由于产品版本升级或相关地区的法律法规要求等原因，本手册内容会不定期进行更新，更新的内容将体现在新版本中。

网络安全须知

请根据产品选择必要的措施保障设备网络安全。

保障设备网络安全的必须措施

- **修改出厂默认密码并使用强密码：** 建议您在首次登录时修改出厂默认密码，并尽可能使用强密码（8个字符以上，含大小写、数字和特殊字符），以免遭受攻击。
- **更新固件：** 建议您将设备固件更新到最新版本，以保证设备享有最新的功能和安全性。最新固件可访问本公司官网或联系当地代理商获取。

以下建议可以增强设备的网络安全强度

- **定期修改密码：** 建议定期修改密码并妥善保管，确保仅获取授权的用户才能登录设备。

- 开启 **HTTP/SSL 加密**: 设置 SSL 证书加密 HTTP 传输, 保证信息传输的安全性。
- 开启 **IP 地址过滤**: 仅允许指定 IP 地址的设备访问系统。
- 仅保留必须使用的**端口映射**: 根据业务需要在路由器或防火墙配置对外开放的最小端口集合, 仅保留必须使用的端口映射。请勿把设备 IP 地址设置成 DMZ 或全端口映射。
- 关闭**自动登录或记住密码功能**: 如果您的电脑存在多个用户使用的情况, 建议关闭自动登录和记住密码功能, 防止未经授权的用户访问系统。
- **避免使用相同的用户名和密码**: 建议使用区别于社交账户、银行、电邮等的用户名或密码, 保证在您的社交账户、银行、电邮等账户信息泄露的情况下, 获取到这些信息的人无法入侵系统。
- **限制普通账户权限**: 如果您的系统是为多个用户服务的, 请确保每个用户只获得了个人作业中必须的权限。
- 关闭 **UPnP**: 启用 UPnP 协议后, 路由器将自动映射内网端口。这虽然方便了用户使用, 但系统会自动转发相应端口的数据, 从而导致本应该受限的数据存在被他人窃取的风险。如果您已在路由器上手工打开了 HTTP 和 TCP 端口映射, 建议关闭此功能。
- **SNMP 功能**: 若您不需要使用 SNMP 功能, 请关闭此功能。若需使用, 建议使用更为安全的 SNMPV3 功能。
- **组播**: 组播技术适用于将视频数据在多个设备中进行传递, 若您不需要使用此功能, 建议关闭网络中的组播功能。
- **检查日志**: 定期检查设备日志, 以发现一些异常的访问或操作。
- **物理保护**: 为了您的设备安全, 建议将设备放在有锁的房间内或有锁的机柜里, 防止未经授权的物理操作。
- **隔离视频监控网络**: 建议将视频监控网络与其他业务网络进行隔离, 以免其他业务网络中的未经授权的用户访问这些安防设备。

更多内容: 您可以访问[宇视科技官网【安全应急响应】](#), 获取相关安全公告和最新的安全建议。

使用安全须知

负责安装和日常维护本设备的人员必须具备安全操作基本技能。请在设备使用前仔细阅读并在使用时严格遵守以下安全操作规范, 以免造成危险事故、财产损失等危害。

存储、运输、使用要求

- 请确保设备放置或安装场所的温度、湿度、灰尘、腐蚀性气体、电磁辐射等指标满足设备使用环境要求。
- 请确保设备放置或安装平稳可靠, 防止坠落。
- 除非特别说明, 请勿将设备直接堆叠放置。
- 请确保设备工作环境通风良好, 设备通风口畅通。
- 请防止水或其他液体流入设备, 以免损坏设备和发生电击、火灾等危险。
- 请确保环境电压稳定并符合设备供电要求, 务必在额定输入输出范围内使用设备, 注意整体供电功率大于设备设计最大功率之和。
- 请确保设备安装正确后再上电使用, 以免因连接错误造成人身伤害和设备部件损坏。
- 请勿擅自撕毁设备机箱的防拆封条和拆卸设备。如需维修设备, 请咨询专业人员。
- 移动设备之前请断开电源, 以免发生触电危险。
- 对于室外设备, 请在工程安装时按规范要求做好防水工作。
- 此为 A 级产品, 在生活环境中, 该产品可能会造成无线电干扰。在这种情况下, 可能需要用户对其干扰采取切实可行的措施。

电源要求

- 请严格遵守当地各项电气安全标准。
- 请务必按照要求使用电池, 否则可能导致电池起火、爆炸的危险。如需更换电池, 请务必使用与原装电池同类型号的电池。
- 请务必使用本地区推荐使用的电线组件 (电源线), 并在其额定规格内使用。
- 请务必使用设备标配的电源适配器。
- 请使用带保护接地连接的电网电源输出插座。
- 对有接地要求的设备, 请确保接地合规。

限制性物质

部件名称	限制物质或元素					
	铅 (Pb)	汞 (Hg)	镉 (Cd)	六价铬 (Cr(VI))	多溴 联苯 (PBB)	多溴 二苯醚 (PBDE)
金属部件	×	○	○	○	○	○
塑胶部件	○	○	○	○	○	○
印制电路板	×	○	○	○	○	○
连接件/紧固件/散热件	×	○	○	○	○	○
电源/适配器 (如果有)	×	○	○	○	○	○
线缆/线材	×	○	○	○	○	○
附件	×	○	○	○	○	○

本表格依据SJ/T 11364的规定编制。

○：表示该限制物质在该部件所有均质材料中的含量均在GB/T 26572规定的限量要求以下；

×：表示该限制物质至少在该部件的某一均质材料中的含量超出GB/T 26572规定的限量要求，且目前业内无成熟的替代方案，此产品符合中国RoHS达标管理目录限用物质应用例外清单和欧盟RoHS指令环保要求；

(注：不同产品，限制物质或元素存在差异。)

中国回收信息《废弃电气电子产品回收处理管理条例》提示性说明

当您不再需要使用此产品时，请遵守国家或当地有关废弃电器电子产品回收处理相关规定，交给有废弃电器电子产品处理资格的企业回收处理。

用户保修登记卡

产品保修政策：请访问官网 http://www.uniview.com/service_policy 查阅

售后服务热线：400-655-2828

客户服务网址：<http://www.uniview.com/service>

更多信息请访问网站：<http://www.uniview.com>

产品条码及产品代码(SN & PID):

购买时间：_____年_____月_____日

用户名称：_____

经销商：_____

详细地址：_____

服务电话：_____

经销单位：(盖章)

保修卡须经销售商盖章方有效

合格证

QUALIFICATION CARD

检验员(Qc)：合格/PASS

uniview



<http://www.uniview.com>



400-655-2828



service@uniview.com